

# *devoLO*

Home Control Sirène d'alarme



Premiers pas

## Merci de votre confiance !

Veillez lire les instructions attentivement avant la première utilisation de l'appareil et conservez ce manuel pour toute référence ultérieure.

### Description des symboles



***Remarque très importante dont le non-respect peut entraîner des dommages.***



***Remarque importante dont il est recommandé de tenir compte.***



*Informations et conseils sur les questions de fond et sur la configuration de votre appareil.*

### Utilisation conforme

Utilisez la Sirène d'alarme Home Control en suivant les instructions fournies dans ce manuel et dans l'aide en ligne de Home Control, afin d'éviter d'endommager le matériel ou de vous blesser.

### Conformité CE



Dans les conditions d'emploi prévues, ce produit est conforme aux exigences des directives 2014/53/UE et 2014/35/UE ainsi qu'aux dispositions applicables du FTEG. Il est prévu pour l'exploitation au sein de l'UE, en Suisse et en Norvège. La déclaration de conformité CE est jointe au produit.

### Consignes de sécurité

Les consignes de sécurité générales sont fournies dans le chapitre **Consignes de sécurité** à la page 9.

## devolo Home Control

Home Control (domotique en anglais) désigne l'ensemble des techniques de commande de l'équipement électrique dans une maison résidentielle. Le système Home Control de devolo utilise la norme radio Z-Wave™.

L'exploitation d'un système Home Control requiert une unité de commande compatible Z-Wave™ telle que la box Home Control de devolo. La Sirène d'alarme Home Control et tous les autres appareils Home Control sont configurés et utilisés à travers le portail Home Control de la box. Vous accédez à la box Home Control au moyen de l'application **my devolo App** et/ou à l'adresse Web [www.mydevolo.com](http://www.mydevolo.com).

- i** *Les informations sur la mise en service de la box Home Control se trouvent dans le guide d'installation correspondant et/ou dans l'aide en ligne de Home Control.*

### Accès à la box Home Control avec my devolo App (smartphone/tablette)

Accédez à **my devolo App** ➤ **Home Control** et sélectionnez votre **box Home Control**.

### Accès à la box Home Control avec le navigateur Web (PC/ordinateur portable)

Accédez au site [www.mydevolo.com](http://www.mydevolo.com) ➤ **Home Control** et sélectionnez votre **box Home Control**.

- i** *Les informations supplémentaires sur la commande et la configuration de tous les appareils devolo Home Control ainsi que les scénarios d'application se trouvent dans l'aide en ligne de Home Control.*



## La Sirène d'alarme Home Control

La Sirène d'alarme Home Control est un avertisseur optique et sonore pour votre système Home Control utilisé pour améliorer la sécurité de votre maison. Elle est un répéteur Z-Wave™ alimenté sur le secteur mais possède une pile intégrée qui alimente la sirène pendant 24 heures maxi. en cas de coupure de courant.



- *La description détaillée des fonctions de la Sirène d'alarme Home Control se trouve dans l'aide en ligne de Home Control. La vidéo présentant l'installation du produit est disponible sur Internet :*  
**pour la Belgique :** [www.devolo.be/home-control](http://www.devolo.be/home-control)  
**pour la France :** [www.devolo.fr/home-control](http://www.devolo.fr/home-control)  
**pour la Suisse :** [www.devolo.ch/home-control](http://www.devolo.ch/home-control)

## Montage de la Sirène d'alarme Home Control

Par défaut, la fonction d'alarme de la Sirène d'alarme Home Control est inactive. Dès que l'appareil est connecté au réseau Home Control, une alarme anti-sabotage est activée automatiquement. Cette alarme anti-sabotage retentit pendant 3 minutes quand la sirène est arrachée de son socle. L'alarme anti-sabotage peut être désactivée sur la box Home Control.



***La sirène émet un son strident et puissant capable d'endommager l'ouïe. Restez à une distance minimale d'au moins 50 cm.***



***Utilisez la Sirène d'alarme Home Control uniquement en intérieur. Le montage peut s'effectuer au mur ou au plafond.***

***Éliminez les facteurs d'atténuation et les sources d'interférences autant que possible pour augmenter au maximum la portée radio pour la Sirène d'alarme Home Control. Les facteurs d'atténuation peuvent être des grands meubles, des plantes ou en particulier des objets en métal situés devant l'appareil. Les sources d'interférences peuvent être des équipements électriques, par exemple un four à micro-ondes ou un ordinateur. Dans ces cas, respectez un écart minimal d'environ 50 cm.***

- ① Choisissez une prise de courant murale en tenant compte des conditions ci-dessus.
- ② Ouvrez l'appareil en faisant glisser le dos du boîtier constituant le socle vers le bas.



***Assurez-vous de ne pas endommager les conduites de gaz, d'eau ou les câbles électriques posés dans les murs quand vous effectuez le montage au moyen des vis. Il y a un risque d'électrocution !***

- ③ En utilisant le socle comme gabarit, percez les trous nécessaires à l'endroit voulu (à 2 m max. de la prise de courant murale).
- ④ Faites passer le câble USB fourni dans le canal aménagé à l'arrière du socle. Le symbole USB du connecteur micro-USB doit montrer vers l'avant.

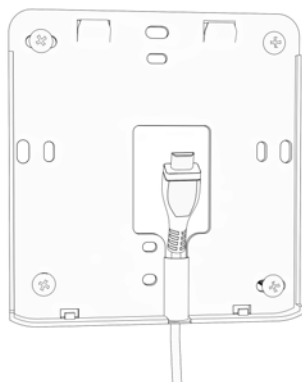

- ⑤ Vissez le socle en sens correct sur le mur en utilisant les vis fournies.

8

- ⑥ Branchez le connecteur micro-USB dans la prise au dos de l'appareil.

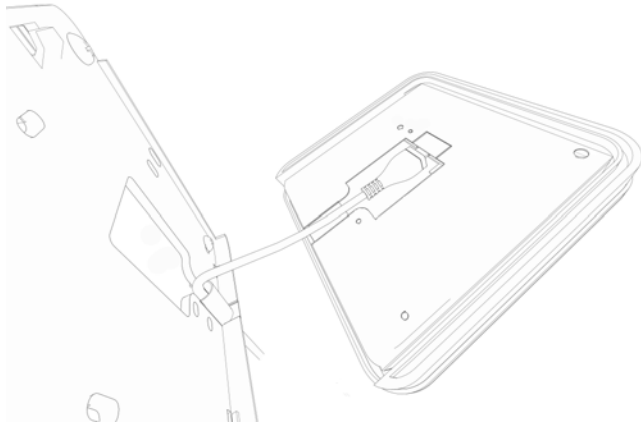

- ⑦ Faites glisser la Sirène d'alarme Home Control sur le socle en l'insérant par le haut.
- ⑧ Branchez le connecteur USB (l'extrémité visible) dans le bloc d'alimentation, mais **sans brancher le bloc d'alimentation dans la prise murale.**

### Connexion de la Sirène d'alarme Home Control à l'unité de commande (par ex. la box Home Control)

- ⑨ Si vous utilisez la **box Home Control** de **devolo**, ouvrez son interface utilisateur en suivant les descriptions du chapitre **devolo Home Control** à la page 3, et sélectionnez **Appareils** ➤ **Ajouter un appareil (symbole Plus)** ➤ **Sirène d'alarme devolo Home Control**. Suivez les instructions pour vous connecter à votre box Home Control. À présent, vous commandez vos appareils confortablement à travers le portail Home Control de la box.

■ *Les informations supplémentaires sur la commande et la configuration de tous les appareils devolo Home Control ainsi que les scénarios d'application se trouvent dans l'aide en ligne de Home Control.*



## Consignes de sécurité

Il est impératif d'avoir lu et compris toutes les consignes de sécurité et instructions d'utilisation des appareils devolo et de conserver les manuels pour pouvoir les consulter ultérieurement.



### **ATTENTION – Risque d'électrocution**

L'appareil ne requiert aucune maintenance de la part de l'utilisateur. En cas d'endommagement ou de panne, coupez l'alimentation en débranchant le boîtier de la prise de courant. Adressez-vous ensuite exclusivement à des professionnels qualifiés (service après-vente). L'appareil a subi un dommage quand

- la prise est endommagée,
- du liquide (pluie ou eau) a pénétré à l'intérieur du boîtier,
- l'appareil ne répond plus,
- le boîtier est endommagé.

La prise de courant doit être accessible facilement pour que vous puissiez la débrancher rapidement en cas d'urgence.

L'appareil doit uniquement être exploité sur un réseau d'alimentation électrique correspondant aux spécifications indiquées sur sa plaquette signalétique.

Utilisez uniquement le bloc d'alimentation fourni.

Utilisez l'appareil uniquement dans un local sec et en intérieur.

**Débranchez l'appareil avant de le nettoyer !** Évitez d'utiliser des produits de nettoyage à base de solvants risquant d'endommager le boîtier. Pour le nettoyage, utilisez uniquement un chiffon sec.



**ATTENTION – Risque de surchauffe**

Installez l'appareil uniquement dans un endroit où une aération suffisante est garantie. Les fentes et les ouvertures du boîtier servent à la ventilation :

- N'obstruez jamais les fentes et les ouvertures et ne recouvrez jamais l'appareil pendant le fonctionnement.
- Ne déposez aucun objet sur l'appareil.
- N'introduisez aucun objet dans les ouvertures de l'appareil.
- N'exposez pas l'appareil à des flammes nues (bougie, feu de cheminée, etc.).
- N'exposez pas l'appareil à une source de chaleur directe (radiateur, rayons du soleil, etc.).

Un léger échauffement du boîtier est normal quand l'appareil est connecté.

## Service après-vente et garantie

### Garantie : 3 ans

Si votre appareil devolo présente un défaut lors de la première mise en service ou pendant la période de garantie, veuillez vous adresser au fournisseur chez lequel vous avez acheté le produit devolo. Celui-ci se chargera pour vous du remplacement ou de la réparation auprès de devolo.

Vous trouverez l'ensemble des conditions de garantie sur notre site Internet [www.devolo.com/warranty](http://www.devolo.com/warranty).

Belgique	+32 280 889 85 *	support@devolo.be
France	+33 826 101 889 *	support@devolo.fr
Suisse	+41 848 220 825 *	support@devolo.ch
Autres pays	+49 241 70 525 18 *	support@devolo.com

\* Vous trouverez des informations détaillées sur les frais de téléphone sur notre site Internet.

## Élimination

Il est interdit de jeter la Sirène d'alarme Home Control et la batterie rechargeable intégrée en fin de vie avec les déchets domestiques. À la place, vous pouvez les déposer gratuitement aux points de collecte publics ou chez le revendeur du produit.

***devolo***

devolo AG

Charlottenburger Allee 60

52068 Aachen – Germany

[www.devolo.com](http://www.devolo.com)